



DESCRIZIONE/VOCE DI CAPITOLATO:

Porta sezionale ad apertura verticale, realizzata da pannelli coibentati con poliuretano espanso di spessore 40 mm, a doppia parete ed assemblati orizzontalmente. La finitura esterna ricrea la tipologia del legno dogato orizzontalmente. Completa di guide laterali e superiori di scorrimento e molle di torsione per la compensazione del manto.

ACCESSORI:

- Portina pedonale inserita nell'anta mobile da 800 oppure da 1200 mm di passaggio
- Portina pedonale decentrata
- Oblò rettangolari oppure ovali
- Griglia d'aerazione
- Carter coprimolla
- Veletta coibentata
- Veletta in rete per aerazione

AUTOMAZIONI:

Tutta la nostra gamma di porte sezionali viene automatizzata con motori elettromeccanici completi di gestione del rallentamento, regolabili sia in apertura che in chiusura e del sistema anti-schiacciamento che interviene nel caso di contatto, invertendo il moto ed impedendo così danni a persone o cose.

La motorizzazione è composta da un motore, encoder, micro per fine corsa in apertura e chiusura, centralina di comando, ricevitore radio, lampeggiante, telecomando quadricanale.

Le motorizzazioni adottate rispettano le norme vigenti in materia di sicurezza, affidabili, silenziose e di minimo ingombro, vantano caratteristiche tecnologiche particolarmente avanzate.

COMPOSIZIONE STRUTTURA:

Tutte le porte sezionali sono realizzate al centimetro, manto in pannelli coibentati, guide laterali e superiore di scorrimento in acciaio zincato, carrelli laterali di scorrimento, cerniere intermedie di tenuta, albero superiore con molle a torsione, funi di scorrimento laterali, tubolare laterali e superiori strutturali di fissaggio.

POSA IN LUCE vista laterale

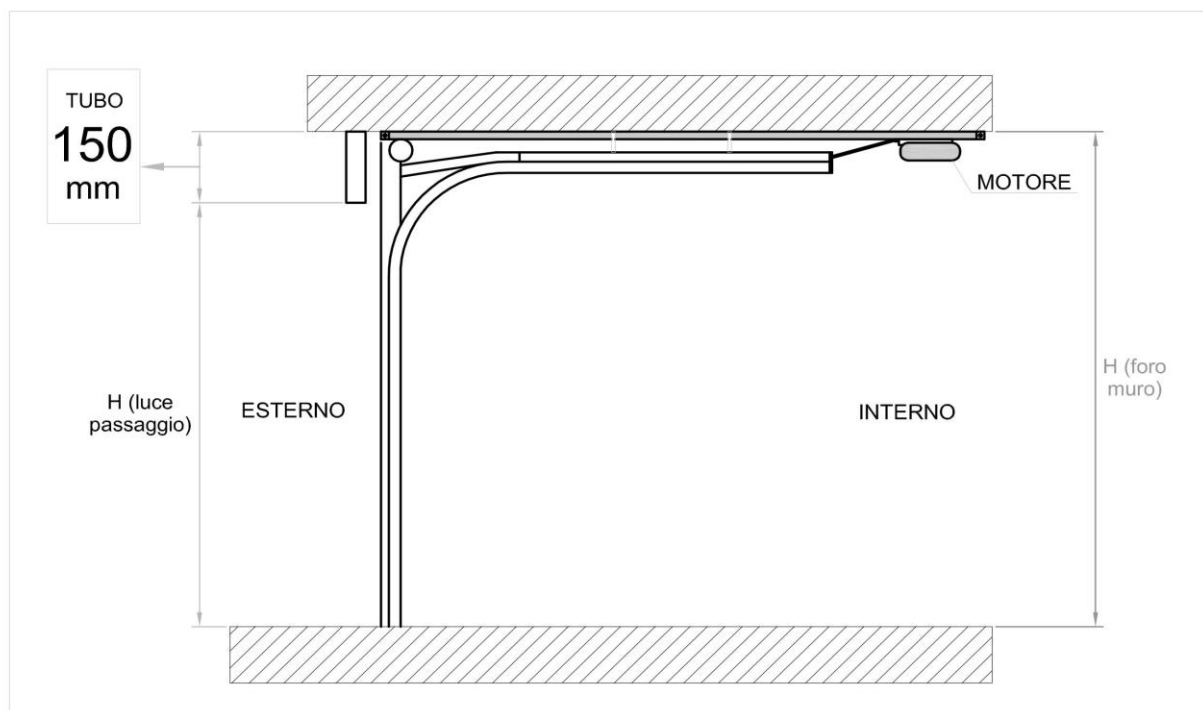

POSA IN LUCE vista dall'alto

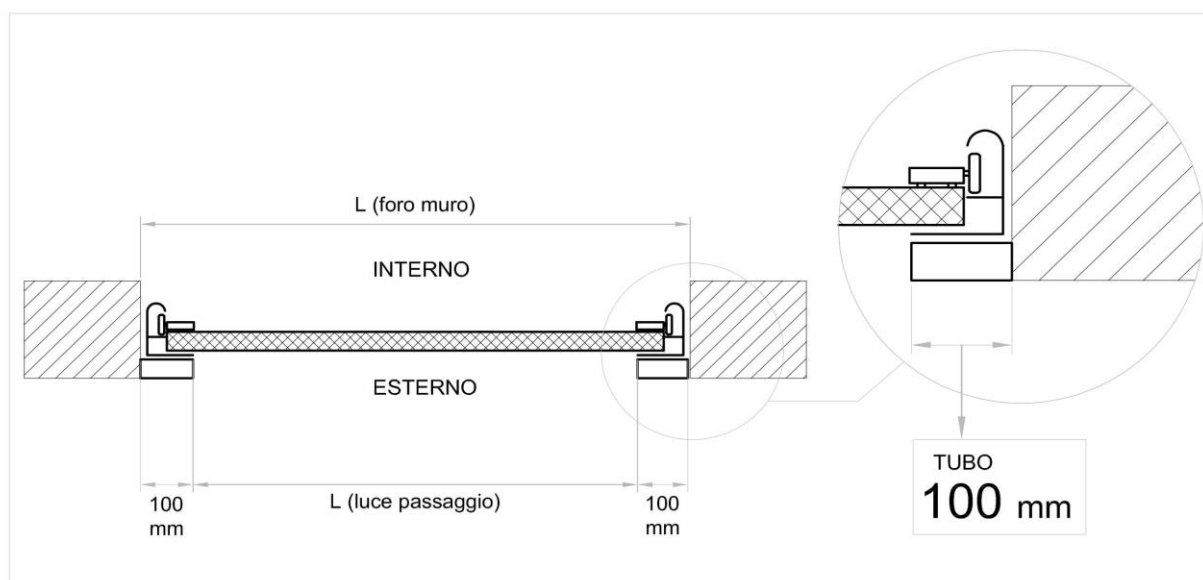



SERRANDE FILIPPI

SEZIONALE

SCHEMA TECNICA STRIPED FINTO LEGNO

POSA OLTRE LUCE

vista laterale

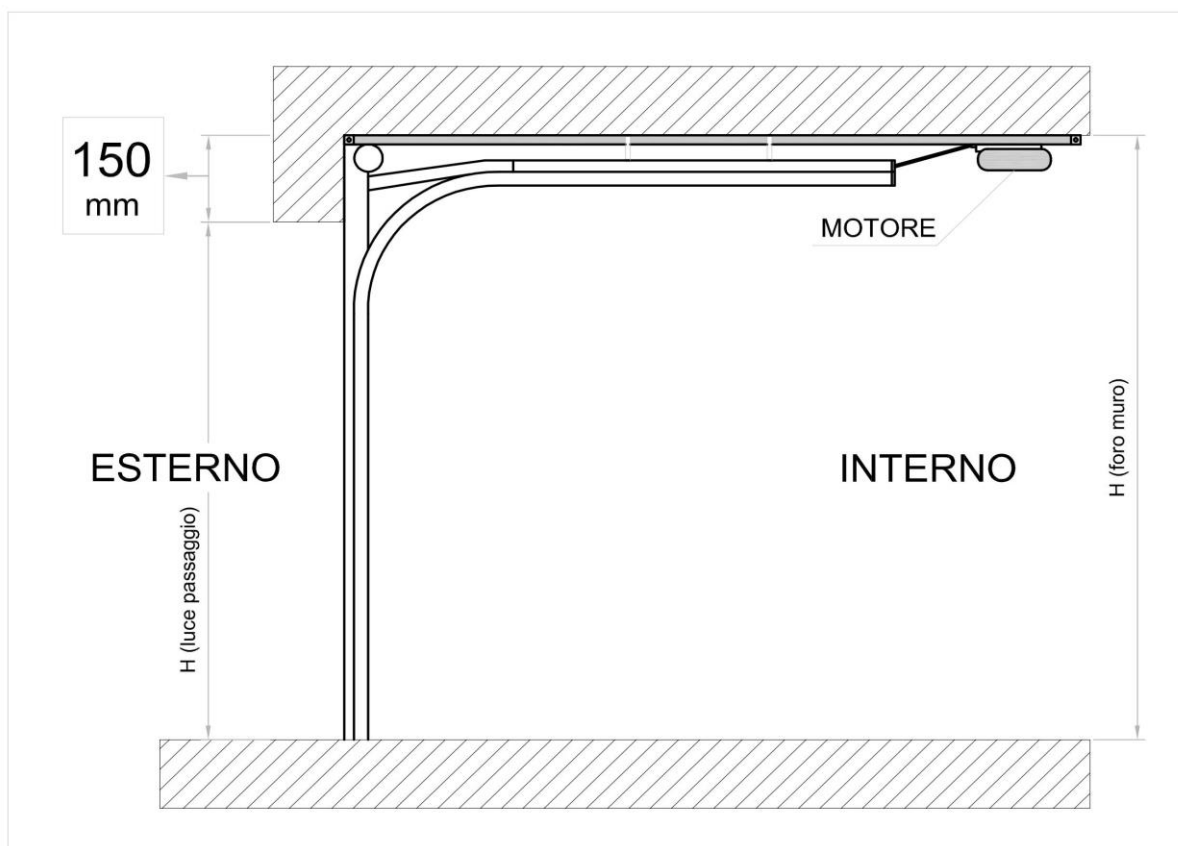

POSA OLTRE LUCE

vista dall'alto

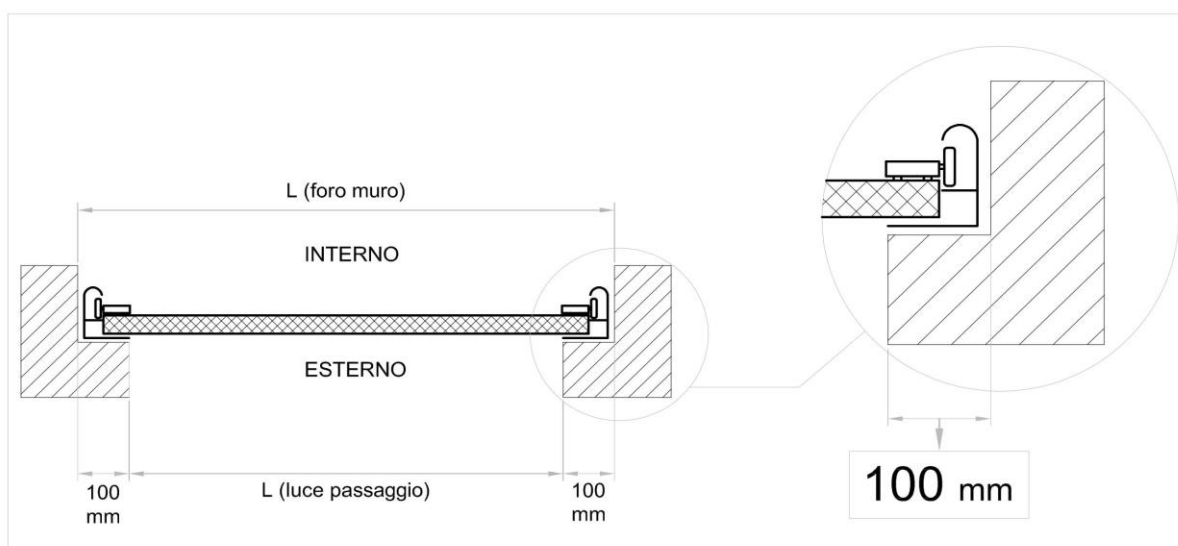



www.serrandefilippi.com - info@serrandefilippi.com

Via E. Mattei, 18 - 24050 Calcinato (BG) - Tel. 035 842333